

mācību priekšmets
KOMPOZĪCIJA

5. klase

pedagogs
Kristīne Ozola

nepieciešamie materiāli

Parastais zīmulis + dzēšgumija + lineāls + šķēres + melns marķieris + A3 zīmēšanas lapa + plānais kartons
trafaretiem

nodarbības tēma – **FONRAKSTS**
**priekšmeta izteiksmīga silueta zīmēšana + ornamenta un
fonraksta veidošana no 4 dažādām formām - siluetiem**

1.izvēlies 6 dažādu formu virtuves priekšmetus

- aplūko tos, un izvēlies kā visizteiksmīgāk tos attēlot SĀNSKATĀ vai SKATĀ NO AUGŠAS



2. ar parasto zīmuli **uz stingra papīra** uzzīmē izvēlētos priekšmetus sānskatā vai skatā no augšas tā, lai 1 priekšmets nepārsniegtu izmērus 4 X 4 cm

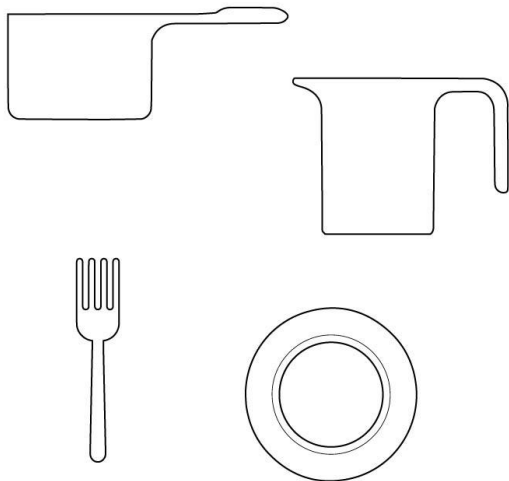

3. priekšmetu grafiskos attēlus - siluetus novienkāršo izveidojot skaidri uztveramu izteiksmīgu formu, lai nepārprotami paskatoties uz to var saprast, kas tas ir par priekšmetu/ vari izmantot cirkuli un lineālu

- uzzīmētos siluetus precīzi izgriez, izveido trafaretus, kurus varēsi izmantot veidojot fonrakstu /šādai dakšiņai, protams, jāizgriež tikai kopējā forma, nevis katrs zariņš/

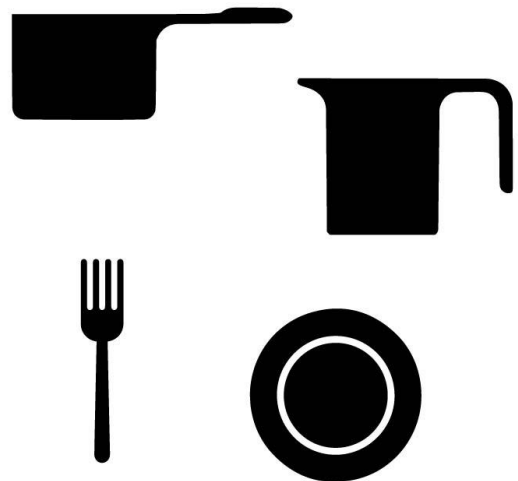

4. izmantojot parasto zīmuli un lineālu sarūto A3 lapu veidojot 7 X 7 cm izmēra kvadrātus

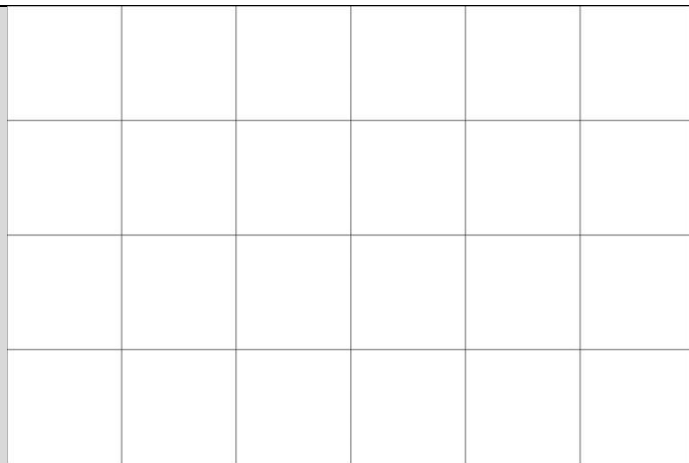

5. uz sagatavotā pamata organizē pats savu kompozīciju no iepriekš uzzīmētajiem siluetiem

- ņem vienu trafaretu un ar spicu parasto zīmuli vairākkārtīgi apvelc to tieši tādā izkārtojumā kā esi iepļānojis

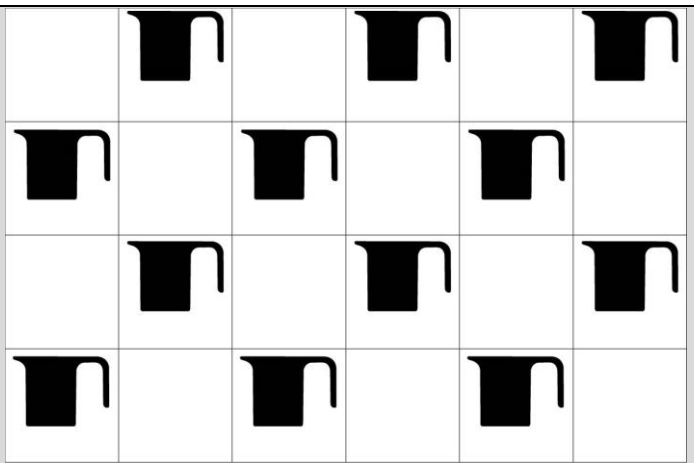

6. sāk ar vienu siluetu... vari to atkārtot + grozīt... galvenais, lai veidojas kaut kāda ritmiska kārtība tavā laukumā

7. tad pakāpeniski papildini fonrakstu arī ar pārējiem siluetiem

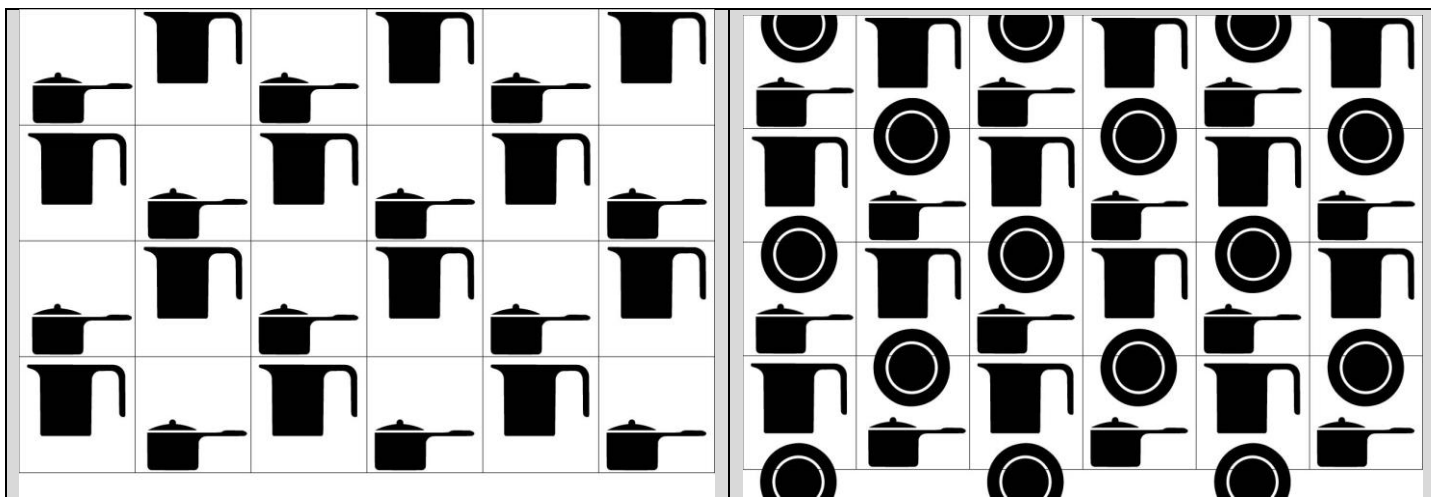

8. kad fonraksts uzzīmēts ar parasto zīmuli, pārzīmē to ar smalko melno marķieri un siluetus izkrāso melnus

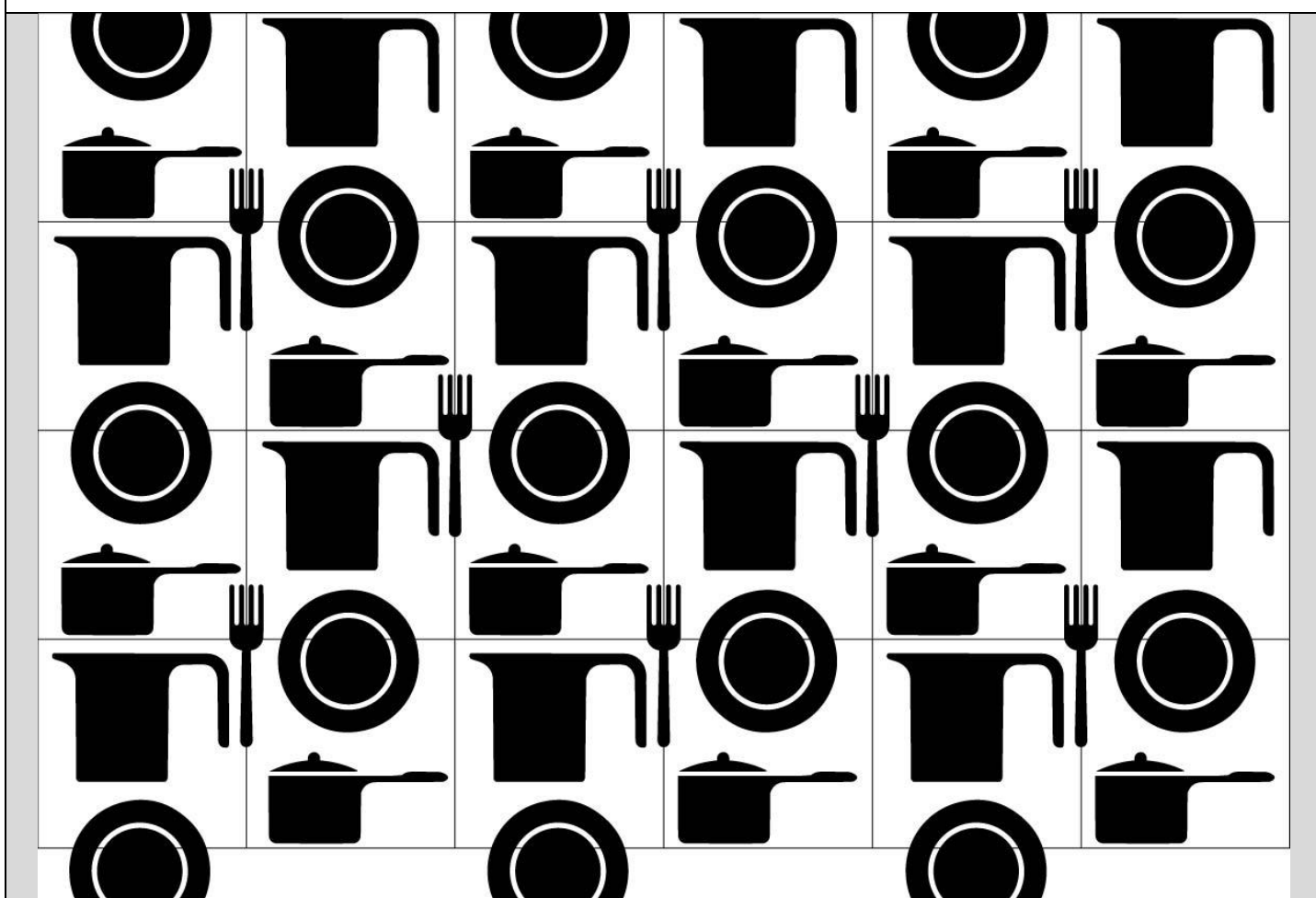

vērtēšanas kritēriji

Izvēlēta priekšmeta izveidotā silueta izteiksmīgums + kompozīcijas radošums, ievērojot dotos kompozīcijas noteikumus + darba izpildes kvalitāte

Šis paraugs ir dots, lai tev būtu viens piemērs, kā var veidot fonrakstu.
Tev ir jāizveido pašam sava RITMISKA kārtība !